

Gerade Laufschiene mit Standard-Parkposition quer zur Laufrichtung

Straight sliding track with standard parking niche at a right angle to the sliding track

Gare de rangement perpendiculaire standard

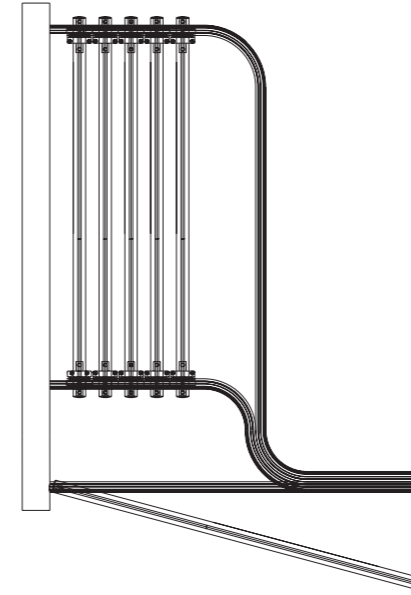

Gerade Laufschiene mit Parkposition quer zur Laufrichtung hinter Endflügel

Straight sliding track with parking niche behind the end leaf at a right angle to the sliding track

Gare de rangement perpendiculaire avec pivotant d'extrémité on ouvrant extérieur

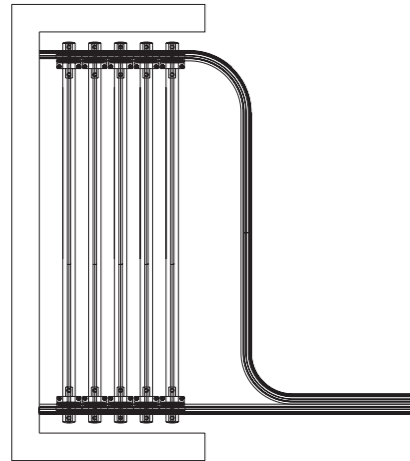

Gerade Laufschiene mit Parkposition im Parkkasten (nur Schiebeflügel) quer zur Laufrichtung

Straight sliding track and parking niche contained in a cupboard (sliding leaves only) at a right angle to the sliding track

Gare de rangement perpendiculaire avec rangement dans une niche (seulement pour vantail coulissant)

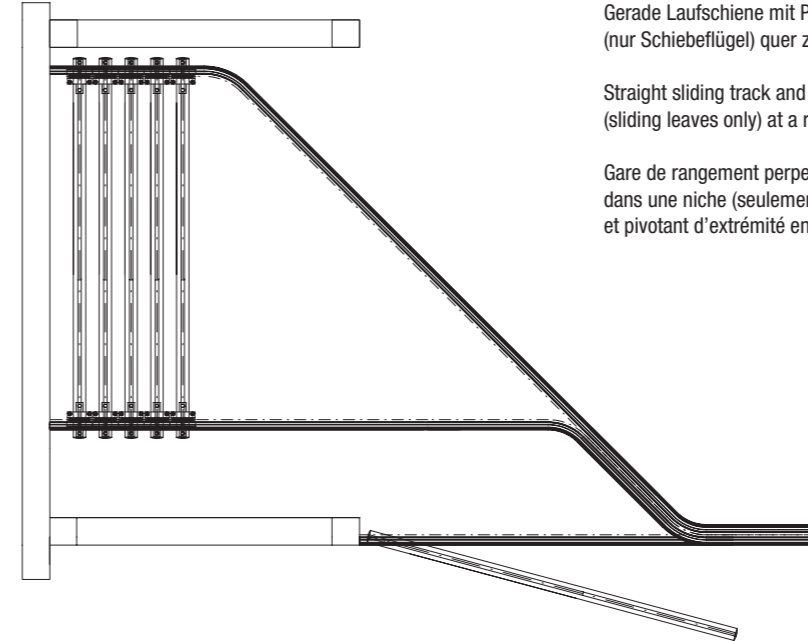

Gerade Laufschiene mit Parkposition im Kasten oder Nische (nur Schiebeflügel) quer zur Laufrichtung

Straight sliding track and parking niche contained in a cupboard (sliding leaves only) at a right angle to the sliding track

Gare de rangement perpendiculaire avec rangement dans une niche (seulement pour vantail coulissant) et pivotant d'extrémité en ouvrant extérieur

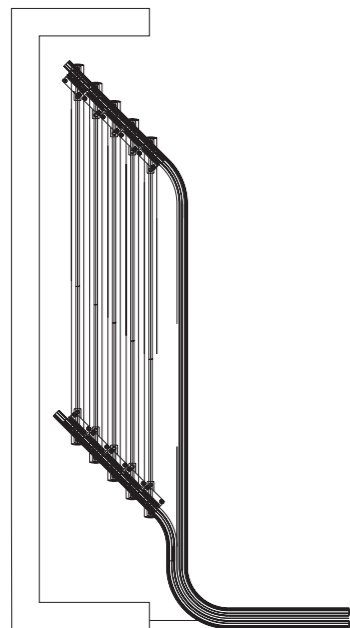

Gerade Laufschiene mit Parkposition 135° hinter Säule quer zur Laufrichtung

Straight sliding track and parking niche 135° offset behind a column and at a right angle to the sliding track

Gare de rangement perpendiculaire à 135° avec pivotant d'extrémité

| | Datum | | Benennung / Description / Désignation |
|--|-------|--|--|
| Bearb. | | | shop Master GSW-M |
| Gepr. | | | Parkbahnhof quer zur Laufrichtung Parking niche – at a right angle to the sliding track Configuration des différentes gares de rangement perpendiculaire |
| Norm | | | Zeichnung-Nr. / Drawing no. / Plan N° |
|  ATS GmbH Stahlstraße 8 33378 Rheda-Wiedenbrück | | | 016_916 |
| ATS ist ein Unternehmen der Gretschi-Unitas Gruppe | | | Änderungen vorbehalten / Subject to alteration / Sous réserve de modifications |