

**Drehkipp-Beschlag:  
Eckmümlungen und Verlängerungen mit Meldezapfen**

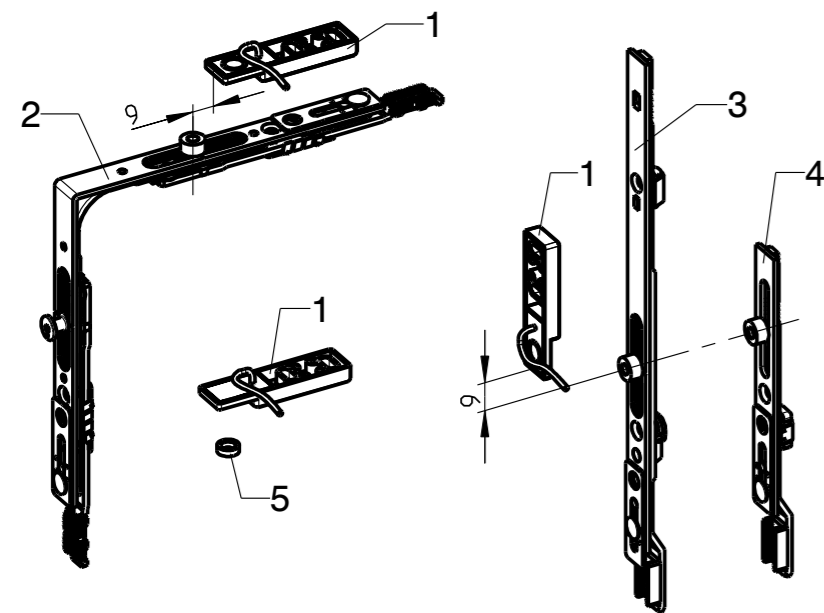

Pos.	Stück	Benennung	Artikel-Nr.
1	1	Schließplatte mit Verschluss-Überwachung 6-28659-01-0-3 und Montageanleitung 0-44518-DB-3	K-14970-01-0-3
2	1	Eckmümlung mit Meldezapfen und Pilzkopfexzenterzapfen	6-32093-00-0-3
3		Verlängerung 500 mit Meldezapfen	6-32826-00-0-3
4		Verlängerung 131 mit Meldezapfen	6-33822-00-0-3
5	1	Rundmagnet (oben waagrecht montieren)	K-17448-00

Pos. 2, 3 und 4 für Thermostatsteuerung (sobald das Fenster nicht mehr verriegelt ist, stoppt die Heizung)  
Pos. 5 für Steuerung von Dunstabzugshauben (Dunstabzugshaube startet erst wenn das Fenster offen ist)

**Bohrbild Rahmen bei Dreh-Kipp-Beschlag**

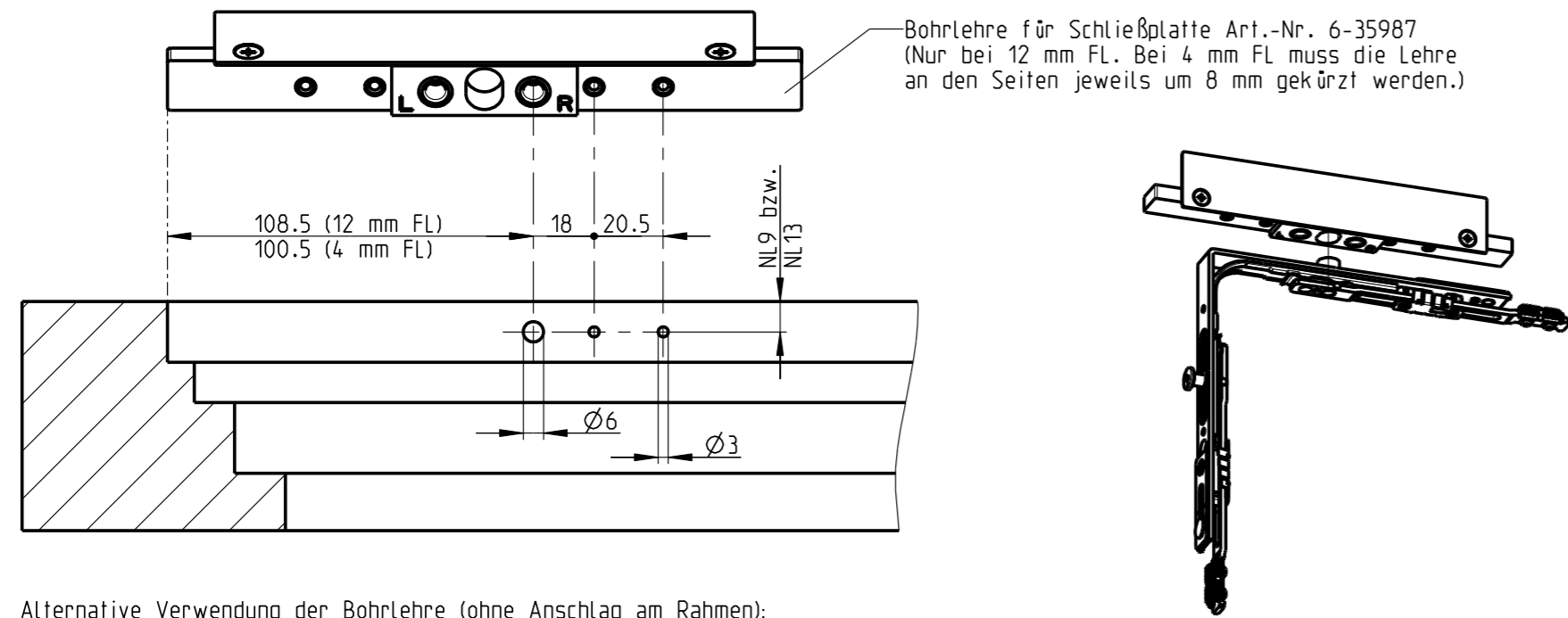

Bohrlehre für Schließplatte Art.-Nr. 6-35987 (Nur bei 12 mm FL. Bei 4 mm FL muss die Lehre an den Seiten jeweils um 8 mm gekürzt werden.)

- Alternative Verwendung der Bohrlehre (ohne Anschlag am Rahmen):  
1.) Bohrlehre auf den Magnetzapfen der Eckmümlung/Verlängerung setzen (siehe Abbildung).  
2.) Flügel schließen und verriegeln. (Bei 2-flügeligen Elementen muss der Passivflügel in geöffneter Stellung sein.)  
3.) Markierung für die Position der Bohrlehre am Rahmen anbringen.  
4.) Flügel öffnen.  
5.) Bohrlehre an die zuvor markierte Stelle setzen und die 3 jeweiligen Löcher (L oder R) abbohren (s. bemaßtes Bohrbild).

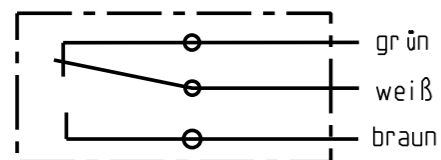

**Technische Daten  
Schließplatte mit Verschluss-Sensorik**

Gehäusematerial	Polyamid 30% GF
Standardkabel	4 m lang, LIYY 3x0,14 mm <sup>2</sup>
Kontaktbelastung	3 VA
Spannungsfestigkeit	200 VDC
Schaltspannung max.	30 VDC / 30 VAC
Schaltgleichstrom	0,2 A
Temperatur bei festverlegtem Kabel	-25 °C bis +70 °C
Temperatur bei bewegtem Kabel	-5 °C bis +50 °C
Schutzart nach DIN 40050	IP 68

**Montageanleitung:**

- Schließplatte mit Verschluss-Sensorik und der Rundmagnet müssen mit nichtmagnetischen Schrauben befestigt werden. Es ist darauf zu achten, dass beim Anschrauben das Kabel nicht beschädigt wird.
- Bei der Montage des Magneten muss darauf geachtet werden, dass er zum Magnetkontakt den max. Versatz von 2 mm in eine Richtung nicht überschreitet, da sich sonst die angegebenen Ansprechabstände verringern.
- Nach der Montage ist eine Funktionsprüfung der GU-Verschluss-Sensorik mit dem Prüfer 6-31300 durchzuführen.
- Profilsystem abhängige Unterlage auf Anfrage.

**\* Achtung**

Es ist bei der Handhabung der Magneten unbedingt darauf zu achten, dass gleichnamige Pole nicht zueinander geführt werden. Es kann sonst zu einer Schwächung der Magnete kommen. Des Weiteren sollten die Magnete keiner großen Hitze oder Erschütterung ausgesetzt werden, da sonst auch hier eine Feldstärke-schwächung wahrscheinlich ist.

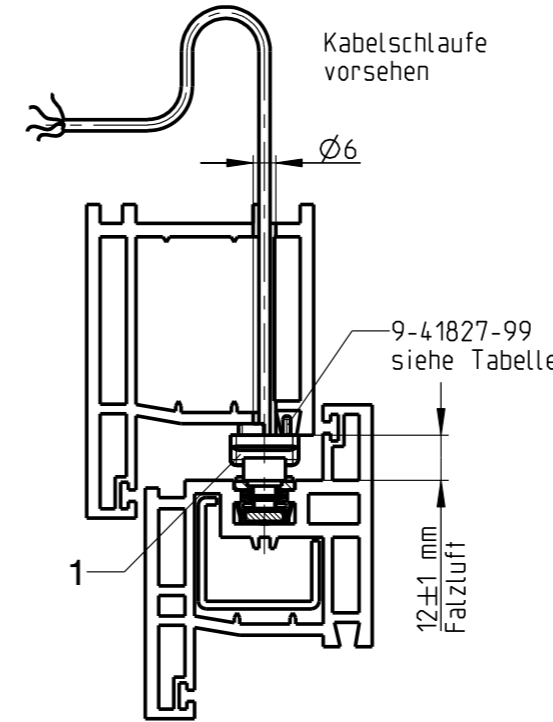
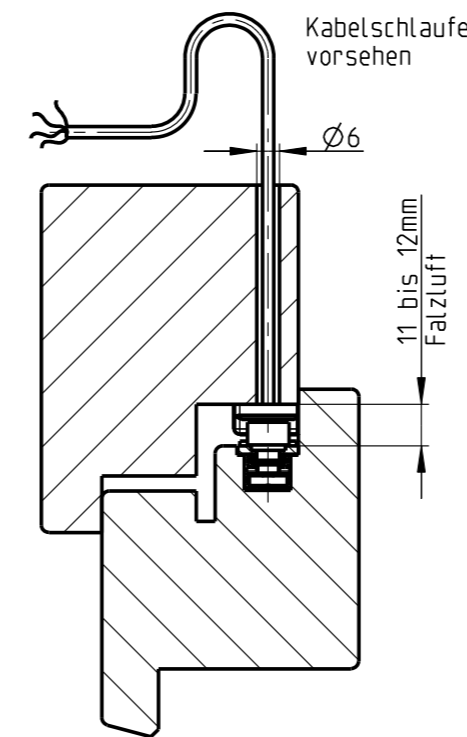

**Unterlage 9-41827**

Gr.	Profil
00	Deceuninck Zendow
	Gealen S3000; S7000; S8000
	KBE AD 70
01	Kömmerring Eurofutur AD / MD; Classic; Elegance
	Dimex Contour 7,0
02	Brüggmann AD / MD
	Plustek Softline
	Rehau S730; Brilliant; Clima; Bassic; Thermo; Charakter
03	Veka Softline; Topline; Swingline
	Aluplast Ideal 4000; 5000; 6000; 7000; 8000
04	Schüco Corona AS 60
	Wymar 3000
05	Schüco Corona CT 70
	Wymar 2500
06	HT Troplast Confort; Innonova 70
	Salamander 2D; 3D; Streamline, Thermodesign
07	HT Troplast 2000; 88+
	Alphacan MD600
08	Inoutic (Thyssen) Prestige; Deluxe; AD / MD
	Alphacan Class; Fersina
09	Deceuninck Mondial
	Wymar 2000

**Parallelschiebe-Kippbeschlag GU-966/200 und 966/150 mZ**

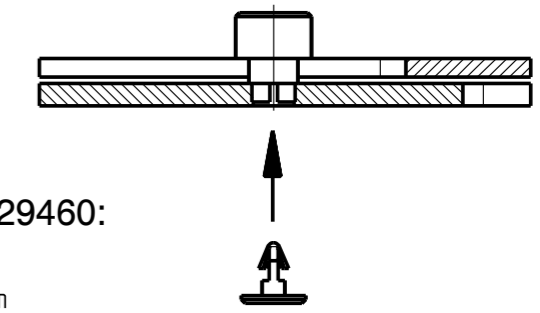

**Montage  
Meldezapfen 6-29460:**

1. Sicherungsstift vom Meldezapfen abtrennen.
2. Meldezapfen in das Mittelstück einsetzen
3. Sicherungsstift einklipsen

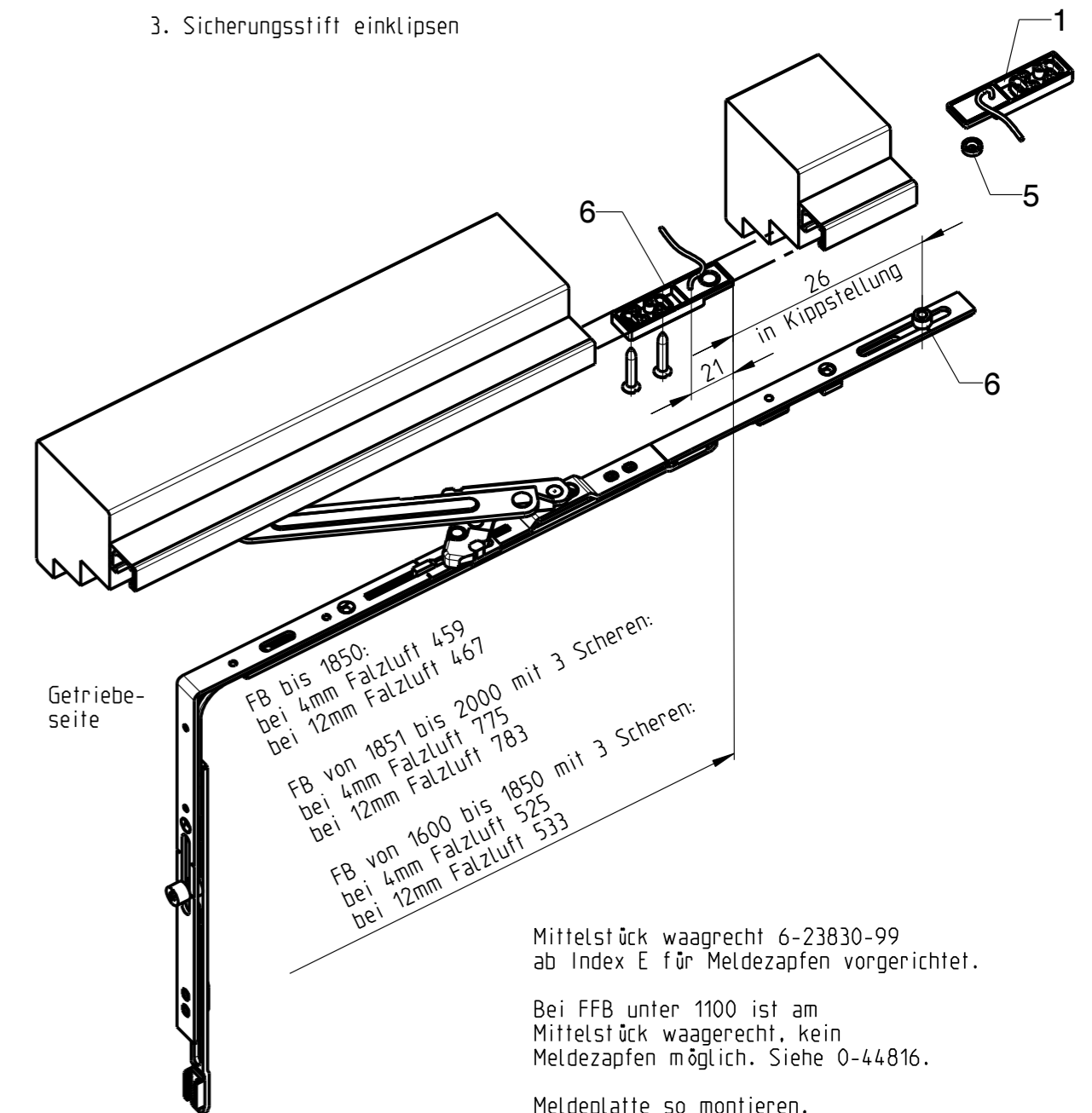

Mittelstück waagrecht 6-23830-99 ab Index E für Meldezapfen vorbereitet.

Bei FFB unter 1100 ist am Mittelstück waagrecht, kein Meldezapfen möglich. Siehe 0-44816.

Meldeplatte so montieren, dass der Meldezapfen berührungslos in die Meldeplatte einläuft.

Falls notwendig, kann die Meldeplatte nach dem Lösen der Befestigungsschrauben seitlich eingestellt werden.

Pos.	Stück	Benennung	Artikel-Nr.
5	1	Rundmagnet (oben waagrecht in Kombination mit Pos. 1 K-14970-01 montieren)	K-17448-00
6	1	Verschluss-Überwachung Meldezapfen 6-29460 und Schließplatte 6-28659-01 mit Montageanleitung 0-44518-DB-3	K-15161-01-0-0

**Übriger Beschlageinbau ist den Haupteinbauzeichnungen zu entnehmen.**

**Description  
GU-Verschluss-Sensorik mit Wechsler  
für DK und PSK**

<b>GU</b>	Release No.	Level	Released	Scale	Modification	Size
	Mod. No. G26186	Ver.	--			
Replacement for --		Draft	01.12.05	So	Drawing No.	Sheet
					<b>0-44518-DB-0-0</b>	1/1