

**Schließplattensitze bei 12 mm Falzluf**

FFB	S1	S2	S3	S4	S5
751-950		290	-		539.5
951-1200	FFB-118.5	500	-	FFB-63.5	539.5
1201-1600		290	810		699.5

**Schließplattensitze bei 4 mm Falzluf**

FFB	S1	S2	S3	S4	S5
751-950		290	-		531.5
951-1200	FFB-135	500	-	FFB-71.5	531.5
1201-1600		290	810		691.5

**Schließplattensitze Bandseite bei 12 mm Falzluf**

FFH	S6	S7	S8
721-1100	449.5	-	-
1101-1350	659.5	-	-
1351-1850	449.5	1109.5	-
1851-2100	659.5	1369.5	-
2101-2350	449.5	1109.5	1809.5

**Schließplattensitze Bandseite bei 4 mm Falzluf**

FFH	S6	S7	S8
731-1100	440	-	-
1101-1350	650	-	-
1351-1850	440	1100	-
1851-2100	650	1360	-
2101-2350	440	1100	1800

**Ausrüstungen und Schließplattensitze Mittelpartie unten bei 4 mm Falzluf**

Achtung:  
Im Bereich der Mittelpartie unten müssen auch bei 4 mm Falzluf die gleichen Schließplatten wie bei 12 mm Falzluf verwendet werden.

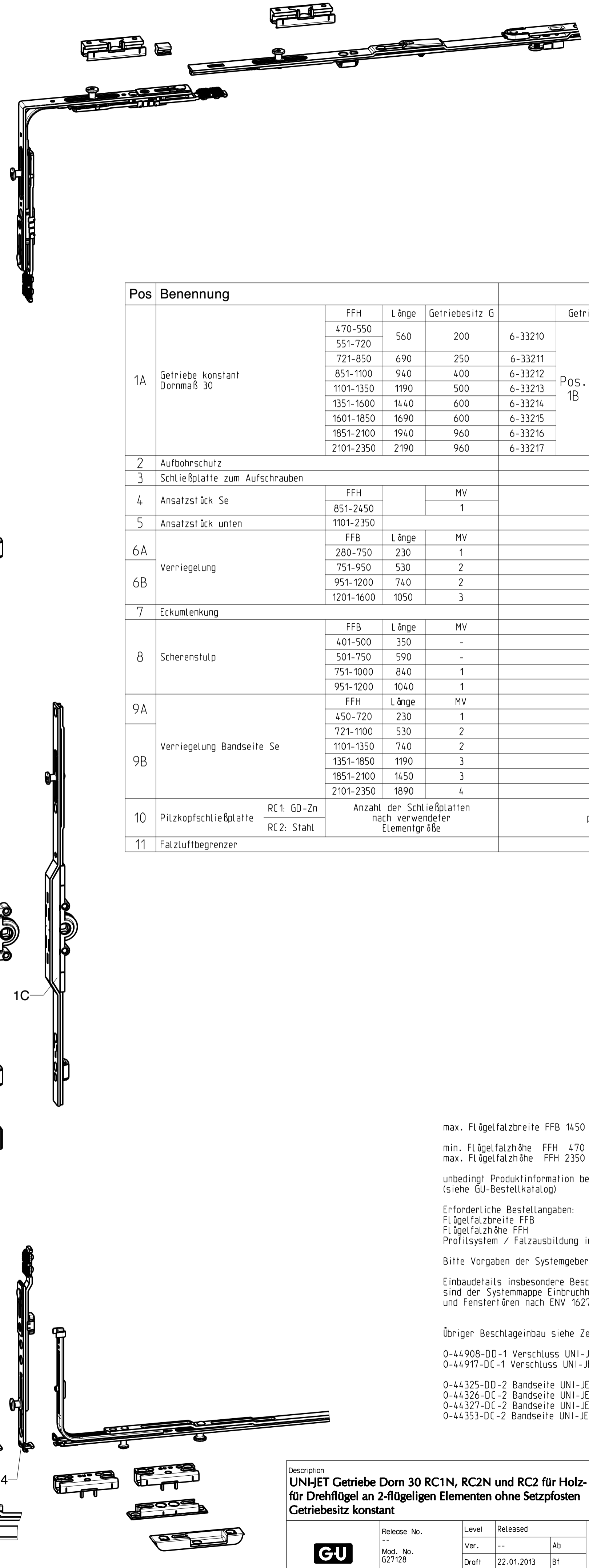
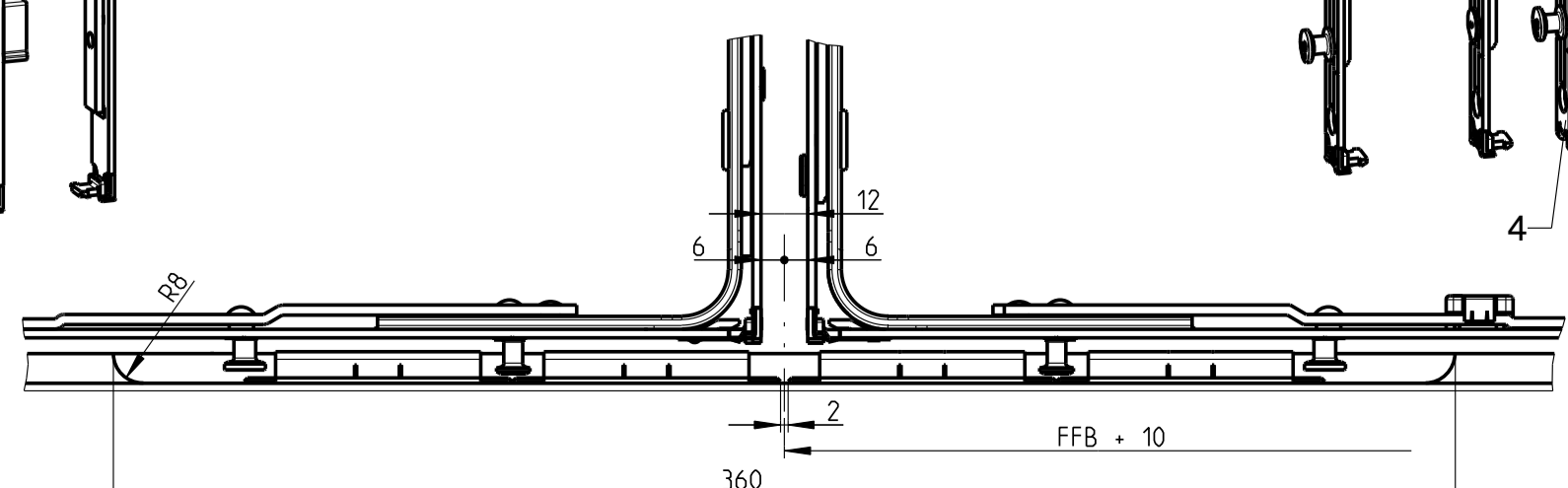

Pos	Benennung	FFH	Länge	Getriebebesitz G	Artikel-Nr.				
					Getriebe 15 GK	Getriebe 7.5 GK			
1A	Getriebe konstant Dornmaß 30	470-550	560	200	6-33210	Pos. 1B	6-33218	Pos. 1C	---
		551-720					6-33219		* G-23011
		721-850	690	250	6-33211	G-23012	G-22144		
		851-1100	940	400	6-33212	G-22124	G-22145		
		1101-1350	1190	500	6-33213	G-22125	G-22147		
		1351-1600	1440	600	6-33214	G-22127	G-22148		
		1601-1850	1690	600	6-33215	G-22128	G-22153		
		1851-2100	1940	960	6-33216	G-22133	G-22154		
2101-2350	2190	960	6-33217	G-22134	G-22154				
2	Aufbohrschutz						9-41749		
3	Schließplatte zum Aufschrauben						E-19813		
4	Ansatzstück Se	FFH			MV		6-33205		
5	Ansatzstück unten	1101-2350					G-22910		
6A	Verriegelung	FFB	Länge		MV				
6B		280-750	230		1		6-32012		
		751-950	530		2		6-32076-05		
		951-1200	740		2		6-32076-07		
7	Eckumlenkung						6-32076-10		
							G-22492		
8	Scherenstulp	FFB	Länge		MV				
		401-500	350		-		6-31512-03		
		501-750	590		-		6-31512-06		
		751-1000	840		1		6-31512-08		
951-1200	1040		1		6-31512-10				
9A	Verriegelung Bandseite Se	FFB	Länge		MV				
		450-720	230		1		6-32010		
		721-1100	530		2		6-32008-05		
		1101-1350	740		2		6-32008-07		
1351-1850	1190		3		6-32008-12				
1851-2100	1450		3		6-32008-15				
2101-2350	1890		4		6-32008-19				
10	Pilzkopfschließplatte	RC1: GD-Zn RC2: Stahl				Anzahl der Schließplatten nach verwendeter Elementgröße		profilabhängig	
11	Falzlufbegrenzer							9-43219	

\* FFH 570-720

max. Flügelbreite FFB 1450 mm  
min. Flügelhöhe FFH 470 mm  
max. Flügelhöhe FFH 2350 mm

unbedingt Produktinformation beachten (siehe GU-Bestellkatalog)

Erforderliche Bestellangaben:  
Flügelbreite FFB  
Flügelhöhe FFH  
Profilsystem / Falzausbildung im Rahmen bei Holz

Bitte Vorgaben der Systemgeber beachten!

Einbaudetails insbesondere Beschlagverschraubung sind der Systemmappe Einbruchhemmende Fenster und Fenstertüren nach EN 1627-1630 zu entnehmen.

Übriger Beschlageinbau siehe Zeichnungs-Nr.:

0-44908-DD-1 Verschluss UNI-JET RC1N, RC2N und RC2 PVC  
0-44917-DC-1 Verschluss UNI-JET RC1N, RC2N und RC2 Holz

0-44325-DD-2 Bandseite UNI-JET D  
0-44326-DC-2 Bandseite UNI-JET S  
0-44327-DC-2 Bandseite UNI-JET M6/12  
0-44353-DC-2 Bandseite UNI-JET M6/4

Description  
**UNI-JET Getriebe Dorn 30 RC1N, RC2N und RC2 für Holz- und Kunststoffprofile für Drehflügel an 2-flügeligen Elementen ohne Setzposten**  
Getriebebesitz konstant

Release No.	Level	Released	Scale	Modification	Size
Mod. No. G27128	Ver.	--	Ab	%	1
Replacement for --	Draft	22.01.2013	Bf		1

Drawing No. **0-46578-DD-0-0**  
Sheet 1/1